

Baoli

KBD/G 25-35



Baoli

1.1	Constructeur		KION BAOLI
1.2	Référence du modèle		KBD 30 G1 Yanmar NO EU
1.3	Type d'alimentation: électrique, Diesel, à essence, GPL		Diesel
1.4	Type d'opération: manuelle, debout, conducteur assis		Assise
1.5	Capacité de charge	Q (t)	3,0
1.6	Distance au centre de charge	c (mm)	500
1.8	Distance entre le milieu de la roue avant et la charge	x (mm)	504
1.9	Empattement	y (mm)	1760
2.1	Poids de service	Kg	4465
2.2	Poids par essieu avec charge nominale avant/arrière	Kg	6577/888
2.3	Poids par essieu sans charge nominale avant/arrière	Kg	1865/2600
3.1	Pneus: super-élastique, pneumatiques		PN
3.2	Pneus avant dimensions		28x9-15/18PR
3.3	Pneus arrière dimensions		6,50-10/14PR
3.6	Voie avant largeur	b10 (mm)	1030
3.7	Voie arrière largeur	b11 (mm)	953
4.1	Mât de levage, en avant/en arrière	α/β (°)	6/12
4.2	Hauteur générale du mât minimum	h1 (mm)	2137
4.3	Levée libre	h2 (mm)	150
4.4	Hauteur de levage	h3 (mm)	3000
4.5	Hauteur générale du mât maximum	h4 (mm)	3715
4.7	Hauteur du Toit de protection	h6 (mm)	2231
4.8	Hauteur du siège	h7 (mm)	1202
4.12	Hauteur barre de traction	h10 (mm)	432
4.19	Longueur total	l1 (mm)	3790
4.20	Longueur jusqu'à la face avant des fourches	l2 (mm)	2790
4.21	Largeur total	b1/b2 (mm)	1265
4.22	Dimensions des bras des fourches	s/e/l (mm)	45x122x1000
4.23	Tablier porte-fourche conformément à ISO 2328 class/type A,B		III A
4.24	Tablier porte-fourche largeur	b3 (mm)	1100
4.31	Garde au Sol sous le mât (en charge)	m1 (mm)	145
4.32	Garde au sol au centre de l'empattement (en charge)	m2 (mm)	161
4.34.1	Largeur du couloir pour palettes 1000x1200 transversal	Ast (mm)	4145
4.34.2	Largeur du couloir pour palettes 800x1200 longitudinal	Ast (mm)	4345
4.35	Rayon de giration	Wa (mm)	2440
4.36	Distance minimum du point de rotation de la ligne centrale du véhicule	b13 (mm)	673.5
5.1	Vitesse de conduite avec/sans charge	km/h	17,2/17,5
5.2	Vitesse de soulèvement avec/sans charge	m/s	0,510/0,570
5.3	Vitesse de soulèvement avec/sans charge	m/s	0,400/0,450
5.5	Force de traction avec/sans charge	kN	15,6/10,4
5.7	Inclinaison avec/sans charge	%	20/24
5.10	Frein de service		Méc/Hyd
7.1	Constructeur du moteur/Type de moteur		Yanmar 4TNV94L
7.2	Puissance du moteur conformément à ISO 1585	kW	33
7.3	Nombre de tours nominal	min-1	2400
7.4	Nombre de cylindre	cm3	4/3054
7.5	Consommation de carburant conformément aux cycles VDI	l/h or kg/h	3,3 l/h
7.9	Tension de bord	V	12
8.1	Type de transmission		Hydrodynamioque
10.4	Volume du réservoir	l/kg	62.7
10.8	Barre de traction, modèle/type DIN		Pin

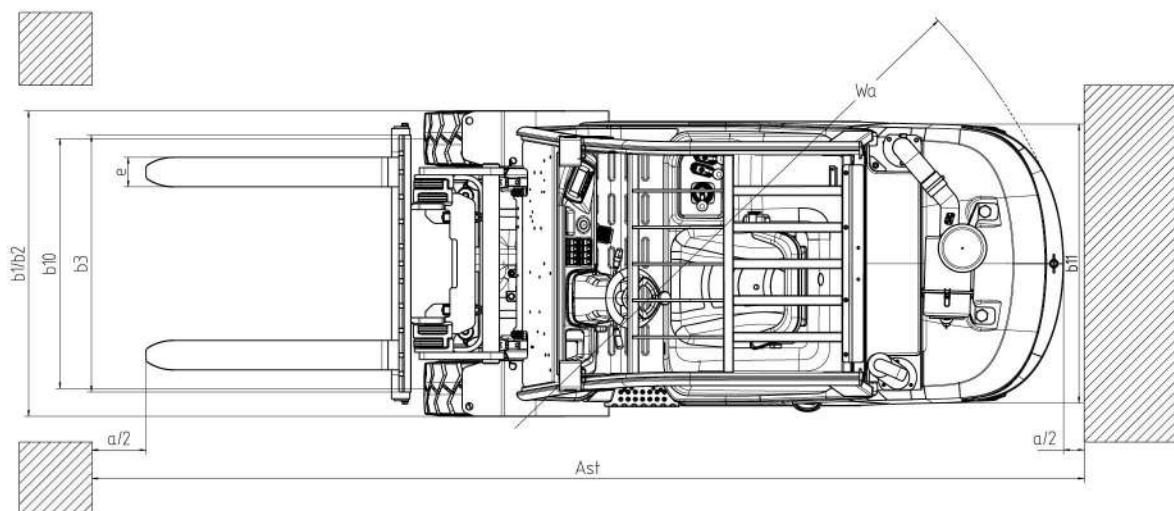
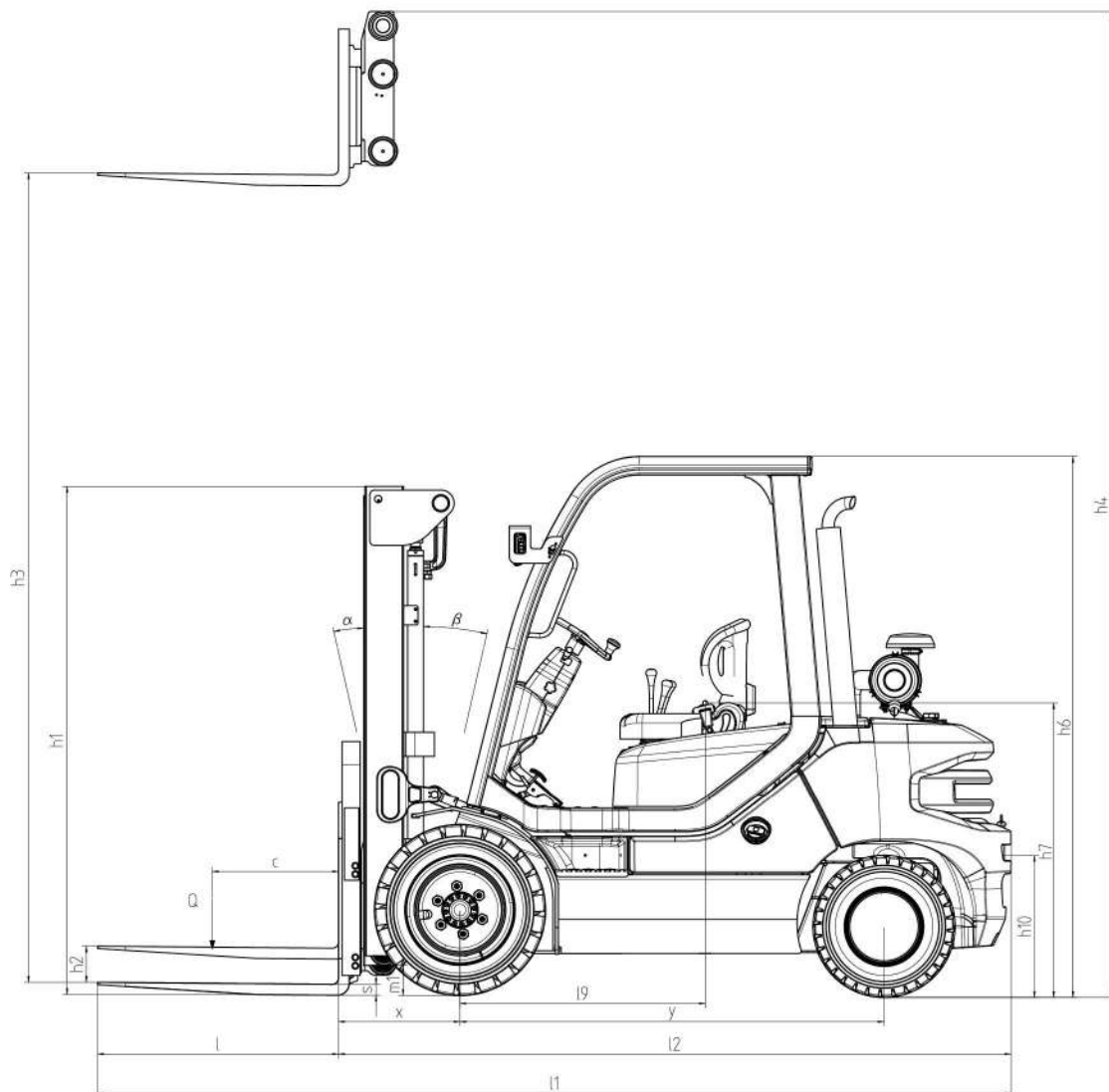

KBD 30 G1 Yanmar NO EU

Type de Mât	H3	Capacité résiduelle - Centre de gravité 500mm	Capacité résiduelle - Centre de gravité 500mm - avec tablier à déplacement latéral intégré	Capacité résiduelle - Centre de gravité 500mm - avec tablier à déplacement latéral	H1	H4	H2
VM duplex sans levée libre	3000	3000	3000	2700	2147	3715	150
	3250	3000	3000	2700	2247	3965	150
	3500	3000	3000	2700	2447	4215	150
	4000	3000	2710	2430	2747	4715	150
	4500	2640	2300	2030	2997	5215	150
	5000	2250	1880	1640	3247	5715	150
	5500	1850	1470	1250	3497	6215	150
VFM duplex avec levée libre	3000	3000	3000	2700	2112	3752	1353
	3300	3000	3000	2700	2312	4052	1553
	3500	3000	3000	2700	2412	4252	1653
	4000	3000	2710	2430	2712	4752	1953
	4500	2640	2300	2030	2962	5252	2203
VFHM triplex avec levée libre	4350	2560	2400	2160	2162	5102	1403
	4500	2450	2290	2050	2212	5252	1453
	4650	2340	2180	1950	2212	5402	1453
	5000	2090	1920	1710	2412	5752	1653
	5500	1720	1540	1370	2662	6252	1903
	6000	1360	1170	1030	2912	6752	2153
	6500	1000	800	700	3112	7252	2353



KBD/G 25-35

Les chariots élévateurs Diesel KBD/G 25-35 sont conçus pour offrir fiabilité, productivité et rentabilité. Fabriqué dans la nouvelle usine KION de Jinan, le KBD/G 25-35 est le choix idéal pour une majorité d'applications. La série KBD 25-35 est disponible avec des capacités de charge de 2,5, 3,0 et 3,5 t. Les chariots élévateurs Diesel sont équipés d'un puissant moteur HDI, conforme à la norme EU5. Nous proposons un moteur Weichai pour les marchés où la conformité CE n'est pas requise. La série KBG 25-35 avec moteur HDI GPL offre les mêmes capacités de charge que les modèles Diesel. Les chariots KBD/G 25-35 sont équipés d'une transmission hydrodynamique de haute qualité et souple. La nouvelle conception du mât, avec une hauteur de levage allant jusqu'à 6.500 mm, offre une vue panoramique au cariste. Le profil du mât et la disposition des flexibles garantissent une meilleure visibilité sur les pointes des fourches et sur la charge, ce qui assure une manutention sûre et rapide. Le tablier porte-fourche est proposé en standard avec 6 galets et en option avec 8 galets. L'avantage pour le client est la réduction des coûts de maintenance grâce à des galets plus hauts et à la durabilité du profil du mât par rapport à un tablier porte-fourche à 4 galets. Les options du tablier à déplacement latéral intégré ou rapporté garantissent des opérations de chargement et de déchargement plus rapides.

Le poste de conduite a été conçu pour assurer le confort et la sécurité de l'opérateur : poste de conduite suspendu, siège confortable, volant réglable, sélection électrique du sens de marche, frein de stationnement activé par le pied, leviers hydrauliques latéraux, écran d'affichage couleur, compartiments de rangement, chargeurs USB, poignée arrière avec klaxon. Le système de suspension du toit de protection absorbe les vibrations causées par les sols irréguliers. Le frein de stationnement actionné par le pied permet de réduire l'effort pour l'enclencher et le désenclencher, par rapport à un frein de stationnement manuel. L'écran d'affichage en couleur fournit au cariste un grand nombre d'informations sur l'état du chariot : horamètre, niveau de carburant, vitesse de déplacement, demande de maintenance planifiée, état des alarmes. La sécurité et la visibilité sont également renforcées par une gamme complète d'avertisseurs lumineux disponibles : feux avant/arrière, phares de travail avant/arrière, lumière bleue avant/arrière et gyrophares. Les feux sont dotés de la technologie LED pour une consommation d'énergie réduite et sont protégés par des caches métalliques pour une plus grande durabilité. Le toit de protection est proposé avec une option de cabine complète ou demi-complète. Le client a ainsi la possibilité de faire évoluer son chariot vers une version à cabine complète ou demi-complète. La qualité des composants et l'accessibilité pour les opérations de maintenance garantissent une fiabilité élevée.

Technologie

- ✓ Puissants moteurs HDI et Weichai adaptés à tous les marchés de l'EMEA
- ✓ Transmission hydrodynamique de haute qualité et souple
- ✓ Coût d'entretien réduit grâce au tablier porte-fourche à 6 / 8 galets
- ✓ Nombreuses options pour les avertisseurs lumineux de sécurité
- ✓ Feux équipés de la technologie LED pour une consommation d'énergie réduite
- ✓ Accès facilité à tous les composants principaux pour les opérations de maintenance
- ✓ Capot du compartiment moteur en métal pour une résistance et une fonctionnalité maximale
- ✓ Double pédale de débrayage assurant une approche plus sensible pour des manutentions de haute précision

- ✓ Écran d'affichage couleur indiquant de nombreuses informations sur le chariot pour le cariste
- ✓ Sélecteur électrique du sens de marche
- ✓ Siège et colonne de direction réglables
- ✓ Poignée arrière avec klaxon
- ✓ Plateforme très large et confortable pour le cariste
- ✓ Option de cabine complète ou demi-complète

Ergonomie and poste de travail

- ✓ Nouvelle conception du mât avec vue panoramique pour le cariste
- ✓ Poste de conduite conçu pour le confort et la sécurité du cariste
- ✓ Toit de protection suspendu pour absorber les vibrations
- ✓ Frein de stationnement activé par le pied : moins d'effort pour l'enclencher et le désenclencher

